

Tragkraftspritze ZL600H

Portable Pump ZL600H

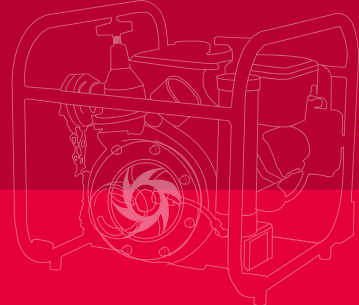

Fotos zeigen optionale Ausstattungen
Pictures show optional features

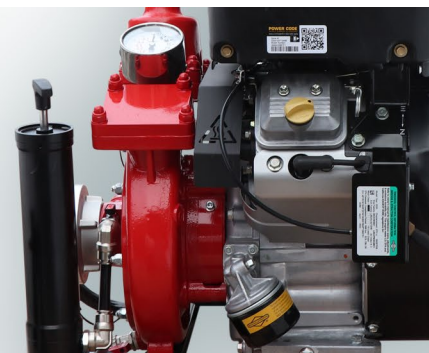
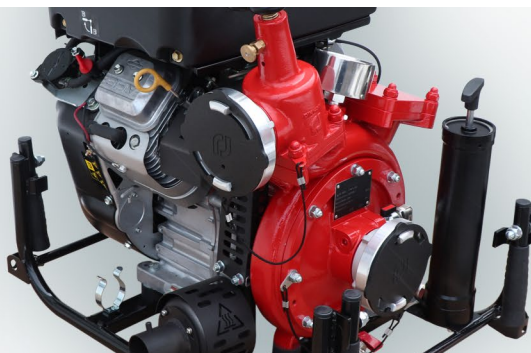

Tragkraftspritze ZL600H

Portable Pump ZL600H

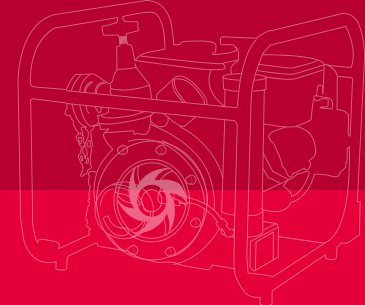

Pumpe

JOHSTADT-Feuerlöschkreiselpumpe (einstufig) aus seewasserbeständiger Aluminiumlegierung mit Pumpenwelle aus Edelstahl, Gleitringdichtung
1 x Saugeingang (2½"), Saugsieb
1 x Druckabgang (2½") mit Druckventil
Kupplungssystem Storz (andere auf Anfrage)
Entlüftungssystem: Handkolbenpumpe

Ausstattung

Traggestell mit vier gummierten Klappgriffen, Manovakuummeter, Entwässerungshahn

Antrieb

Verbrennungsmotor Briggs & Stratton, Zweizylinder-Viertakt-Ottomotor, Motorleistung 13,4 kW, Handstart, Luftkühlung, Tankinhalt 6,5 Liter

Sonderausstattung

Pumpengehäuse und Laufrad aus Kupferlegierung (Rotguss/Bronze), zweiter Druckabgang und Manometer für Druckausgang, Thermostatventil, Elektrostart (Starterbatterie, Betriebsstundenzähler, Ladesteckdose), Arbeitsscheinwerfer

Gewicht und Abmessungen

67...79 kg (betriebsbereit, je nach Ausstattung)
59...71 kg (ohne Betriebsstoffe, je nach Ausstattung)
Länge x Breite x Höhe: 640 mm x 470 mm x 590 mm

Pump

JOHSTADT Fire Fighting Centrifugal Pump (single-stage) made of seawater resistant aluminium alloy with pump shaft made of stainless steel, mechanical seal
1 x suction inlet (2½"), suction sieve
1 x pressure outlet (2½") with pressure valve
Coupling system Storz (others on request)
Priming system: Manual piston pump

Equipment

Carry frame with four fold-away handles (rubber coated), pressure gauge, drain cock

Engine

Combustion engine Briggs & Stratton, two-cylinder four-stroke petrol engine, engine power 13.4 kW, manual starter, air cooling, tank capacity 6.5 litres

Optional extras

Pump casing and impeller made of copper alloy (red brass/bronze), second pressure outlet and pressure outlet gauge, thermal valve, electrical starter (with starter battery, hour meter, plug box for external charger), spotlight

Weight and Dimensions

67...79 kg (ready for operation, depending on features)
59...71 kg (dry, depending on features)
Length x Width x Height: 640 mm x 470 mm x 590 mm

Leistung

600 l/min bei 6 bar
Max. Förderstrom: 1150 l/min
Schließdruck: 11 bar

Performance

600 l/min at 6 bar
Max. delivery rate 1150 l/min
Closing pressure: 11 bar

