

# Tragkraftspritze hydrorunner

## Portable Pump hydrorunner

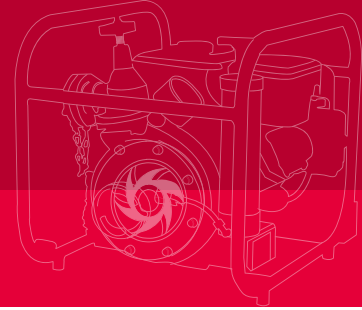

Vorabdatenblatt  
(lieferbar ab Q1/2027)

Advance data sheet  
(available from Q1/2027)

Fotos zeigen optionale Ausstattungen  
Pictures show optional features

### Baugröße Size

PFPN 10-1000  
klassifiziert nach EN 14466  
classified to EN 1028-1



# Tragkraftspritze hydrorunner

## Portable Pump hydrorunner

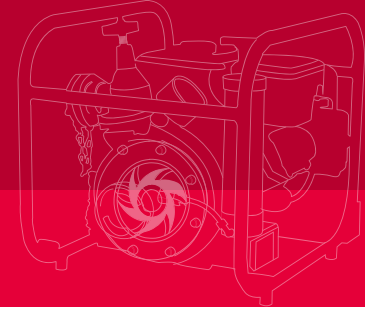

### Pumpe

JOHSTADT Feuerlöschkreiselpumpe (einstufig) aus seewasserbeständiger Aluminiumlegierung mit Pumpenwelle aus Edelstahl, Gleitringdichtung  
1 x Saugeingang (4 ½"), Saugsieb  
2 x Druckabgänge (2 ½") mit Druckventil  
Kupplungssystem Storz (andere auf Anfrage)  
Entlüftungssystem: VACUMAT (Download [📄](#))

### Ausstattung

Traggestell mit Normbefestigungspunkten und vier drehbaren Tragegriffen mit Kälteschutz, Manovakuummeter, Manometer, Betriebsstundenzähler, Entwässerungshahn, Ladesteckdose, Arbeitsscheinwerfer

### Antrieb

Verbrennungsmotor Briggs & Stratton, Zweizylinder-Viertakt-Ottomotor, Motorleistung 30 kW, Elektrostart, Starterbatterie, Luftkühlung, Tankinhalt 20 Liter

### Sonderausstattung

Thermostatventil, selbstleuchtendes Farbdisplay, Pumpendruckregelung, elektronische Ausgangsdruckbegrenzung, Eingangsdrucküberwachung, Schnellstartautomatik, Trockenlaufüberwachung, Fremdstartsteckdose, USB-Steckdose, Bodenbeleuchtung

### Gewicht und Abmessungen

142 kg (betriebsbereit nach EN14466)  
Länge x Breite x Höhe: 980 mm x 620 mm x 790 mm

### Pump

JOHSTADT Fire Fighting Centrifugal Pump (single-stage) made of seawater resistant aluminium alloy with pump shaft made of stainless steel, mechanical seal  
1 x suction inlet (4 ½"), suction sieve  
2 x pressure outlets (2 ½") with pressure valve  
Coupling system Storz (others on request)  
Priming system: VACUMAT (Download [📄](#))

### Equipment

Carry frame with standard fixing points and four rotatable carrying handles with cold protection, suction inlet pressure gauge, pressure outlet gauge, hour meter, drain cock, plug box for external charger, spotlight

### Engine

Combustion engine Briggs & Stratton, two-cylinder four-stroke petrol engine, engine power 30 kW, electrical starter, starter battery, air cooling, tank capacity 20 litres

### Optional extras

Thermostatic valve, self-illuminating color-display, Pump Pressure Control, electronic outlet pressure limitation, inlet pressure monitoring, quick-start automatic, dry-run monitoring, jump start socket, USB charging socket, floor lighting

### Weight and Dimensions

142 kg (ready for operation according to EN14466)  
Length x Width x Height: 980 mm x 620 mm x 790 mm

#### Leistung

1000 l/min bei 10 bar  
Max. Förderstrom: 1950 l/min  
Schließdruck: 14 bar

#### Performance

1000 l/min at 10 bar  
Max. delivery rate 1950 l/min  
Closing pressure: 14 bar

